

RAGNO TSJ 25/C (BI-ENERGY | HYBRID)



PIATTAFORMA SEMOVENTE A BRACCIO ARTICOLATO - CINGOLATA



PUNTI DI FORZA

- ✓ *Grandi capacità di accesso e di piazzamento, soprattutto in spazi angusti e su pendenze importanti.*
- ✓ *Massima agilità aerea, senza ingombri posteriori, anche alle quote intermedie grazie al braccio multi-sfilo e il jib superiore articolato.*
- ✓ *Disponibile anche in versione Bi-Energy o Hybrid, per utilizzi indoor e outdoor.*
- ✓ *Stabilizzatori indipendenti con piazzamento automatico*

CARATTERISTICHE STANDARD

- Altezza operativa max 25 m
- Portata max 250 kg / 230 kg (vers. 2014)
- Piazzamento manuale degli stabilizzatori
- Cingoli a larghezza variabile
- Stabilizzatori orientabili in modo indipendente, su 2 differenti posizioni
- Cesto smontabile: 180x70x110 cm
- Pannello comandi fisso sul cesto
- Presa elettrica da 230 V nel cesto
- Monitor touch screen a colori
- Radiocomando wireless, solo nelle versioni Hybrid e Bi-Energy

RISPONDE ALLE
NORMATIVE:



PIATTAFORMA SEMOVENTE A BRACCIO ARTICOLATO - CINGOLATA

RAGNO TSJ 25/C (BI-ENERGY | HYBRID)

ALTEZZA LAVORO 25 m

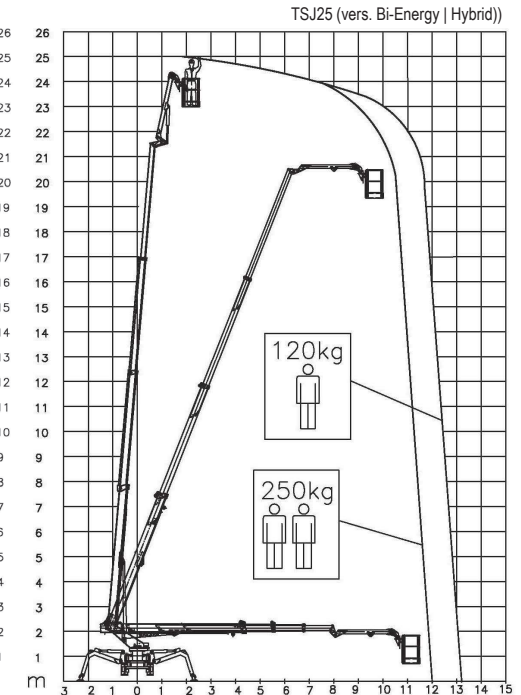
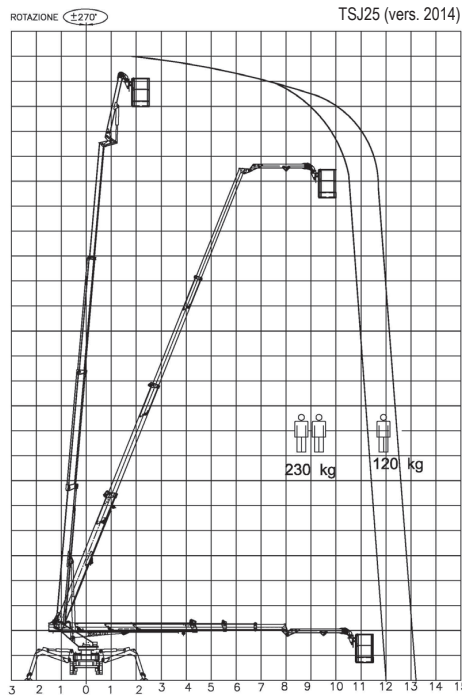
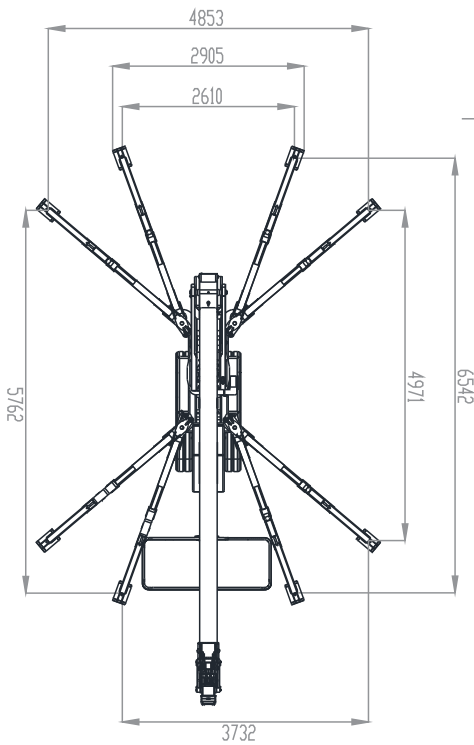
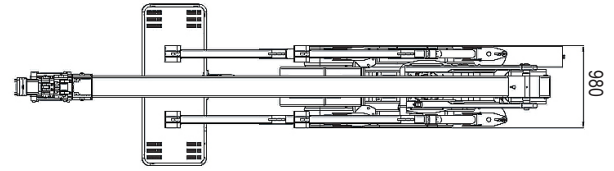
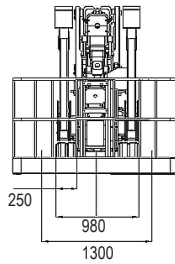
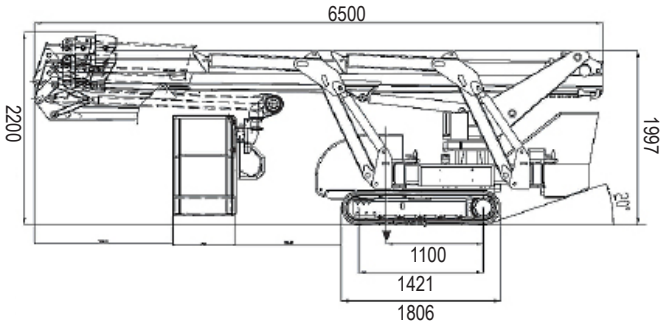

CARATTERISTICHE STANDARD

RAGNO TSJ 25 Versione	2014	Bi-energy	Hybrid	RAGNO TSJ 25 Versione	2014	Bi-energy	Hybrid
Altezza di lavoro (m)	25	25	25	Velocità di traslazione (km/h)	1,2	1	1
Altezza piano calpestio (m)	23	23	23	Pendenza superabile su stabilizzatore	40%	32%	32%
Raggio di lavoro massimo (m)	13,2	13	13,2	Pendenza superabile con cingoli	15%	36%	36%
Portata massima (kg)	230	250	250	Rotazione torretta	400° (non continui)	+/-330°	+/-330°
Cesta asportabile (m)	1,75-1,95/1,8x0,7x1,1			Rotazione navicella	90°+60°	90°+80°	90°+80°
Altezza in posiz. di marcia (m)	1,997	1,997	1,997	Motore Diesel aspirato	Kubota D722E - Potenza 14Kw		
Lunghezza in posiz. di marcia	6,500	6,500	6,500	Componenti elettrici	220V	230 V	Elettropompa 24V DC
Larghezza - senza cesto (m)	0,980	0,980	0,980	Peso (kg)	3950	3950	4150



PER INFORMAZIONI

www.gv3.it | [in](#) [f](#) [ig](#) [yt](#)